

A300



30 t

Prestazioni della gru	
Portata a 3 m da asse ralla (CE)	30 t
Lunghezza braccio (chiuso / aperto)	8.0 / 24.0 m
Altezza testa braccio	26.0 m

Prestazioni del carro ⁽¹⁾	
Velocità massima di traslazione (con pneumatici 14.00R24)	36 km/h
Velocità massima di traslazione (con pneumatici 16.00R25)	38 km/h
Rampa massima teorica in condizioni di marcia (con pneumatici 14.00R24)	126 %
Rampa massima teorica in condizioni di marcia (con pneumatici 16.00R25)	104 %

⁽¹⁾Gru in versione standard ed in condizioni di marcia: senza argano ausiliario, senza prolunghe

Masse ⁽²⁾		
I° assale	II° assale	Totale
11.1 t	13.0 t	24.1 t

⁽²⁾Gru in versione standard: senza argano ausiliario, senza prolunghe, con pneumatici 14.00R24

Velocità / Tempi di lavoro ⁽³⁾	
Argano (massima in tiro diretto)	80 m/min
Sollevamento / Discesa braccio telescopico	35 / 45 s
Sfilo / Rientro braccio telescopico (da 8.05 m a 18.75 m)	50 / 25 s
Rotazione sovrastruttura	35 s
Sfilo singola traversa porta-stabilizzatori	20 s
Sfilo completo singolo stabilizzatore	25 s

⁽³⁾Valori medi di riferimento forniti a puro titolo indicativo

Carro	
Trazione/Sterzo	4x4x4
Telaio	A doppio longherone a cassone. Punto di traino anteriore (in opzione anche posteriore)
Stabilizzatori	n. 4 idraulici indipendenti installati su travi sfilabili idraulicamente. Stabilizzazione con travi rientrate, parzialmente o completamente estese. Azionamento dalla cabina di guida
Motore	IVECO F4GE0684G: 6 cilindri in linea - Cilindrata 6.8 dm ³ - Raffreddato ad acqua con intercooler - Turbocompresso. Potenza massima 107 kW a 2300 giri/min - Coppia massima 610 Nm a 1400 giri/min. Certificazione 97/68/CE Fase 2
Serbatoio	240 l
Trasmissione	DANA serie 20000: Tipo powershift con convertitore di coppia. 3+3 marce avanti e 3+3 retromarce con selezione di gamma lenta e veloce. Inserimento automatico della trazione integrale selezionando la gamma lenta
Freni	Servizio: a doppio circuito a tamburo su tutte le ruote ad azionamento idropneumatico. Stazionamento / Emergenza: negativo sull'albero di trasmissione anteriore del tipo a molla con azionamento pneumatico
Assali	n. 2 assali motori e sterzanti con riduttori epicicloidali nei mozzi. In opzione possibilità di blocco dei differenziali
Sospensioni	Rigida su assale anteriore, oscillazione dell'assale posteriore. Blocco automatico dell'oscillazione posteriore mediante martinetti idraulici quando il braccio di sollevamento non è nel settore anteriore della gru allineato sull'asse di mezzzeria
Sterzo	Idrostatico mediante volante in cabina di guida. Possibilità di sterzata del solo assale anteriore o di entrambi in modalità concentrica o a granchio
Pneumatici	n. 4 pneumatici 14.00R24. In opzione n. 4 pneumatici 16.00R25 tubeless

Crane performance data	
Capacity at 3 m from slewing ring axis (CE)	30 t
Boom length (retracted / extended)	8.0 / 24.0 m
Boom head height	26.0 m

Truck performance data ⁽¹⁾	
Max. travelling speed (on 14.00R24 tyres)	36 km/h
Max. travelling speed (on 16.00R25 tyres)	38 km/h
Max. theoretical ramp during operation (on 14.00R24 tyres)	126 %
Max. theoretical ramp during operation (on 16.00R25 tyres)	104 %

⁽¹⁾Standard crane in operating conditions: no auxiliary winch and no extensions

Weights ⁽²⁾		
1 st axle	2 nd axle	Total
11.1 t	13.0 t	24.1 t

⁽²⁾Standard crane: no auxiliary winch and no extensions, on 14.00R24 tyres

Operating speed / times ⁽³⁾	
Winch (max. speed under direct pull)	80 m/min
Telescopic boom lifting / lowering	35 / 45 s
Telescopic boom extension / retraction (8.05 m to 18.75 m)	50 / 25 s
Upper structure slewing	35 s
Extension of single outrigger beam	20 s
Extension of single outrigger	25 s

⁽³⁾Average reference indicative values

Truck	
Traction/Steering	4x4x4
Frame	With twin body side member. Front tow point (back tow point on request)
Outriggers	no. 4 independent hydraulic outriggers onto hydraulic beams. Outrigger beams can be fully retracted, partially or fully extended. Outrigger controls in the operating cab
Engine	IVECO F4GE0684G: no. 6 in-line cylinders - displacement 6.8 cu dm - water cooling with intercooler - turbo supercharger. Max. power 107 kW at 2300 rpm - Max. torque 610 Nm at 1400 rpm. 97/68/CE Step 2 approved
Tank	240 l
Transmission	DANA series 20000: Powershift-type transmission with torque converter. 3 + 3 forward speeds and 3 + 3 reverse speed: slow and fast speed mode. Automatic engagement of 4WD after selecting slow speed mode
Brakes	Operating brakes: double-circuit hydro-pneumatic drum brakes on all wheels. Parking / Emergency brake: negative action onto front transmission shaft. Pneumatic spring brake
Axles	no. 2 driving / steering axles equipped with planetary gearboxes into hubs. On request: differential locks
Suspension	Stiff suspension for front axle, swinging suspension for rear axle. Rear suspension is automatically locked by hydraulic jacks if lifting boom is not aligned with centreline within front crane area
Steering	Hydrostatic steering controlled by steering wheel into the operating cab. Steering of front axle alone or both axles in concentric or crab mode.
Tyres	no. 4 14.00R24 tyres On request, no. 4 16.00R25 tubeless tyres

Performances de la grue	
Capacité à 3 m depuis l'axe d'orientation (CE)	30 t
Longueur de la flèche (fermée / ouverte)	8.0 / 24.0 m
Hauteur tête flèche	26.0 m

Performances du châssis ⁽¹⁾	
Vitesse maximum de translation (avec pneus 14.00R24)	36 km/h
Vitesse maximum de translation (avec pneus 16.00R25)	38 km/h
Rampe maximum théorique en conditions de marche (avec pneus 14.00R24)	126 %
Rampe maximum théorique en conditions de marche (avec pneus 16.00R25)	104 %

⁽¹⁾ Grue en version standard et en conditions de marche : sans treuil auxiliaire, sans extension

Masses ⁽²⁾		
I° essieu	II° essieu	Total
11.1 t	13.0 t	24.1 t

⁽²⁾ Grue en version standard : sans treuil auxiliaire, sans extension, avec pneus 14.00R24

Vitesse/ Temps de fonctionnement ⁽³⁾	
Treuil principal (maximum en tirage direct)	80 m/min
Relevage / Descente flèche télescopique	35 / 45 s
Télescopage flèche (de 8.05 m à 18.75 m)	50 / 25 s
Orientation partie tournante	35 s
Télescopage traverse simple porte-stabilisateurs	20 s
Télescopage complet simple stabilisateur	25 s

⁽³⁾ Valeurs moyennes de référence fournies à titre purement indicatif

Châssis	
Traction/Braquage	4x4x4
Structure	A double longeron à caisson. Point de traction avant (arrière en option)
Stabilisateurs	n. 4 hydrauliques indépendants installés sur traverses à télescopage hydraulique. Stabilisation avec traverses fermées, en extension partielle ou en extension complète. Actionnement depuis la cabine de conduite
Moteur	IVECO F4GE0684G: 6 cylindres en ligne - Cylindrée 6.8 dm ³ - Refroidi à l'eau avec intercooler - Turbocompressé. Puissance maximum 107 kW à 2300 tours/min - Couple maximum 610 Nm à 1400 tours/min. Certification 97/68/CE Phase 2
Réservoir	240 l
Transmission	DANA série 20000: Type powershift avec convertisseur de couple. 3+3 marches avant 3+3 marches arrière avec sélection de gamme lente ou rapide. Enclenchement automatique de la traction intégrale en sélectionnant la gamme lente.
Freins	Service: à double circuit à tambour sur toutes les roues à actionnement hydropneumatique. Stationnement/Urgence: négatif sur l'arbre de transmission avant du type à ressort avec actionnement pneumatique
Essieux	n. 2 essieux moteurs et de braquage avec réducteurs épicycloïdaux dans les moyeux. En option, possibilité de bloquer les différentiels
Suspensions	Rigide sur l'essieu avant, oscillation de l'essieu arrière. Blocage automatique de l'oscillation arrière au moyen de vérins hydrauliques lorsque la flèche de levage n'est pas dans la zone avant de la grue et alignée sur l'axe de moitié
Braquage	Hydrostatique depuis volant dans la cabine de conduite. Possibilité de braquage uniquement de l'essieu avant ou des deux essieux en mode concentrique ou en crabe
Pneus	n. 4 pneus 14.00R24. En option n. 4 pneus 16.00R25 tubeless

Partie tournante	
Flèche	n. 4 éléments à section rectangulaire
Relevage	n. 1 vérin hydraulique à double effet. Possibilité d'inclinaison du bras de -2° à $+78^{\circ}$
Télescopage	Les éléments 2 et 3 sont télescopés de façon proportionnelle et continue au moyen d'un vérin hydraulique à double effet et d'un système interne de renvoi à chaînes. L'élément 4 est télescopé par le vérin hydraulique au moyen d'un madrier externe à positionnement manuel et est bloqué manuellement. Possibilité de télescopage sous charge partielle
Treuil	Actionné par un moteur hydraulique à pistons axiaux à cylindrée fixe avec réducteur épicycloïdal. Frein négatif sur la descente à enclenchement automatique. Dispositif serre-câble. Câble diamètre 15 mm longueur 140 m. Capacité maximum de levage 3800 daN
Orientation	Continue sur 360° au moyen d'un moteur hydraulique et d'un réducteur épicycloïdal sur crapaudine à double tour de billes avec denture externe. Frein négatif à enclenchement automatique
Cabine	A large visibilité avec porte coulissante. Dotée de chauffage. Vitres avant et supérieure avec essuie-glaces. Vitres supérieure et arrière ouvrables. Siège avec possibilité de coulissement longitudinal sur suspension à ressort. Manipulateurs pour la commande des différents mouvements de la grue intégrés dans le tableau de bord
Sécurité	Vannes de blocage sur les vérins de télescopage et levage flèche ainsi que sur les stabilisateurs. Soupapes de pression maximum sur chaque circuit hydraulique. Vanne d'équilibrage et de freinage sur le groupe d'orientation. Vanne d'équilibrage et de freinage sur le treuil. Interrupteur de fin de course sur tête flèche pour la montée de la moufle. Interrupteur de fin de course pour conserver trois tours d'enroulement câble sur le treuil. Limiteur de charge avec indication : <ul style="list-style-type: none"> Inclinaison flèche Longueur flèche Charge levée Charge maximum levable

Circuits	
Hydraulique	Alimentation: n. 1 pompe double à engrenages, n. 1 pompe individuelle à engrenages et n. 1 pompe double à palettes. Contrôles mouvements: distributeurs actionnés par des manipulateurs hydrauliques avec possibilité de manœuvres simultanées proportionnelles. Contrôle stabilisateurs: électrovannes actionnées par des poussoirs indépendants. Filtrage: n. 1 filtre à cartouche sur le circuit de retour
Electrique	à 24 V avec alternateur de 70 A et n. 2 batteries de 132 Ah. Dispositifs d'éclairage conformes aux directives de l'Union Européenne
Pneumatique	Compresseur de 165 cm^3 , n. 2 réservoirs de 45 l chacun. Prise d'air auxiliaire et kit de gonflage des pneus

OPTIONS

Jib tubulaire en "A" de 4 m. Inclinaison à 0° ou 25°
Extension treillis de 7.6 m
Extension treillis de 7.6 + 6.8 m. Inclinaison à 3° , 16° ou 30°
Groupe de climatisation dans la cabine de conduite
Roue de secours
Kit pour intervenir jusqu'à -20°C
Kit pour intervenir jusqu'à $+45^{\circ}\text{C}$
Echangeur de chaleur pour le refroidissement de l'huile

Eigenschaften des Krans	
Tragfähigkeit bei 3 m ab Drehplatte (EG)	30 t
Auslegerlänge (eingefahren / ausgefahren)	8.0 / 24.0 m
Auslegerkopfhöhe	26.0 m

Eigenschaften des Wagens ⁽¹⁾	
Höchstgeschwindigkeit (mit 14.00R24-Reifen)	36 km/h
Höchstgeschwindigkeit (mit 16.00R25-Reifen)	38 km/h
Höchstsollrampe bei Fahrt (mit 14.00R24-Reifen)	126 %
Höchstsollrampe bei Fahrt (mit 16.00R25-Reifen)	104 %

⁽¹⁾Kran in Standardausführung und bei Betrieb: ohne Zusatzwinde und ohne Auslegerverlängerungen

Gewicht ⁽²⁾		
1. Achse	2. Achse	Gesamt
11.1 t	13.0 t	24.1 t

⁽²⁾Kran in Standardausführung: ohne Zusatzwinde und ohne Auslegerverlängerungen, mit 14.00R24-Reifen

Betriebsgeschwindigkeit / -zeiten ⁽³⁾	
Winde (Höchstgeschwindigkeit bei direktem Zug)	80 m/min
Heben / Senken des Teleskopauslegers	35 / 45 s
Ausfahren / Einfahren des Teleskopauslegers (von 8.05 m bis 18.75 m)	50 / 25 s
Schwenkung des Oberwagens	35 s
Ausfahren eines Stützauslegerträgers	20 s
Vollständiges Ausfahren eines Stützauslegers	25 s

⁽³⁾Durchschnittswerte; dienen ausschließlich als Richtwerte.

Wagen	
Antrieb/Lenkung	4x4x4
Rahmen	Rahmen mit zwei Kastenlängsträgern. Befestigungspunkt vorne (optional auch hinten)
Stützausleger	4 hydraulische unabhängige auf hydraulisch ausfahrbaren Trägern angebrachte Stützausleger. Stützung bei eingefahrenen und vollkommen oder teilweise ausgefahrenen Trägern. Steuerung von der Fahrerkabine
Motor	IVECO F4GE0684G: Reihenmotor mit 6 Zylindern - Hubraum 6.8 dm ³ - mit Intercooler Wasserkühlung - Turbokompressor. Höchstleistung 107 kW bei 2300 U/min - maximales Drehmoment 610 Nm bei 1400 U/min. Zertifizierung: 97/68/EG Stufe 2
Behälter	240 l
Antrieb	DANA-20000: Powershift mit Drehmomentwandler. 3+3 Vorwärtsgänge und 3+3 Rückgänge mit Gangwahl langsam/schnell. Automatischer Vollantrieb in den langsamen Gängen
Bremssystem	Betriebsbremse: hydropneumatische Trommelbremsen mit zwei Leitungen für alle Räder. Feststell- und Notbremse: pneumatische Negativ-Federbremse an der vorderen Antriebswelle
Achsen	2 Trieb- und Lenkachsen mit Planetenumsetzungsgetrieben an den Naben. Differentialsperre optional
Aufhängung	Starre Vorderachsenaufhängung, hintere Schwenkachse. Automatische Sperrung der hinteren Schwenkbewegung anhand hydraulischer Hebeböcke wenn sich der Hebearm nicht im Vorderbereich des auf der Mittelachse ausgerichteten Krans befindet
Lenkung	Hydrostatische Lenkung über Lenkrad in der Fahrerkabine. Vorderachsenlenkung oder konzentrische bzw. Krabben-Vollachsenlenkung
Bereifung	4 14.00R24-Reifen. Optional 4 schlauchlose 16.00R25-Reifen

Oberwagen	
Ausleger	4 Kastenelemente
Heben	1 hydraulischer Hebebock mit Doppelwirkung. Neigung des Auslegers von -2° bis $+78^{\circ}$
Ausfahren	Das 2. und 3. Element können aufgrund eines hydraulischen Hebebocks mit Doppelwirkung und eines innen angebrachten Kettenrückgewinnungssystems proportional und fließend ausgefahren werden. Das 4. Element wird vom hydraulischen Hebebock einer Außenstrebe ausgefahren, kann manuell positioniert und festgestellt werden. Ausfahren bei Teilbelastung möglich
Winde	Axialkolben-Hydraulik-Motor mit fester Fördermenge und Planetenumsetzungsgetriebe. Die Absenkbewegung wird automatisch von einer Negativbremse gebremst. Mit Seilklemme ausgestattet. Seildurchmesser 15 mm Länge 140 m. Maximales Hubvermögen 3800 daN
Schwenkung	Dauernde 360° -Schwenkung durch hydraulischen Motor und Planetenumsetzungsgetriebe auf Drehplatte mit doppelter Kugeldrehung und Außenverzahnung. Automatische Negativbremsung
Fahrerkabine	Gute Sicht, Schiebetür, Heizung. Vorder- und Deckscheibe mit Scheibenwischer. Deck- und Heckscheibe können geöffnet werden. Der gefederte Fahrersitz kann vor- und rückwärts verstellt werden. Im Armaturen eingebaute Manipulatoren zur Steuerung der verschiedenen Kranbewegungen
Schutzvorrichtungen	Sperrventile an den Hebeböcken für die Aus- und Einfahr- bzw. Hebebewegung des Auslegers und auf den Stützauslegern. Drucksperrventile an jeder Hydraulikleitung. Ausgleich- und Bremsventil auf der Schwenkeinheit. Ausgleich- und Bremsventil an der Winde. Endschalter am Auslegerkopf für die Hebebewegung des Blocks. Endschalter, damit stets drei Seilwicklungen auf der Winde vorhanden sind. Lastmomentbegrenzer mit folgenden Angaben: <div style="text-align: right; margin-top: 5px;"> Auslegerneigung Auslegerlänge Hublast maximales Hubvermögen </div>

Anlagen	
Hydraulische Anlage	Speisung: 1 Doppelzahnradpumpe, 1 Einzel-Zahnradpumpe und 1 Doppelflügelpumpe. Bewegungssteuerung: durch hydraulische Manipulatoren gesteuerte Verteiler; gleichzeitige Proportionalbewegungen möglich. Stützauslegersteuerung: über unabhängige Druckknöpfe gesteuerte Elektroventile. Filtration: 1 Filter mit Filterkartusche an der Rückleitung
Elektrische Anlage	24 V mit Wechselstromgenerator zu 75 A und 2 Akkumulatoren zu 132 Ah Beleuchtung nach den Richtlinien der Europäischen Union
Pneumatische Anlage	Kompressor zu 190 cm^3 , 2 Behälter jeweils zu 45 l. Zusätzlicher Lufteinlass und Reifenfüll-Set

OPTIONALE AUSSTATTUNG

Rohrförmiger Jib-Ausleger („A“-Form), 4 m, Neigung zu 0° oder 25°
Gitterverlängerung, 7.6 m
Gitterverlängerung, 7.6 + 6.8 m, Neigung zu 3° , 16° oder 30°
Klimaanlage in der Fahrerkabine
Reserverad
Set für den Betrieb bis zu -20°C
Set für den Betrieb bis zu $+45^{\circ}\text{C}$
Wärmeaustauscher zur Ölkühlung





Capacità di sollevamento, altezze e raggio



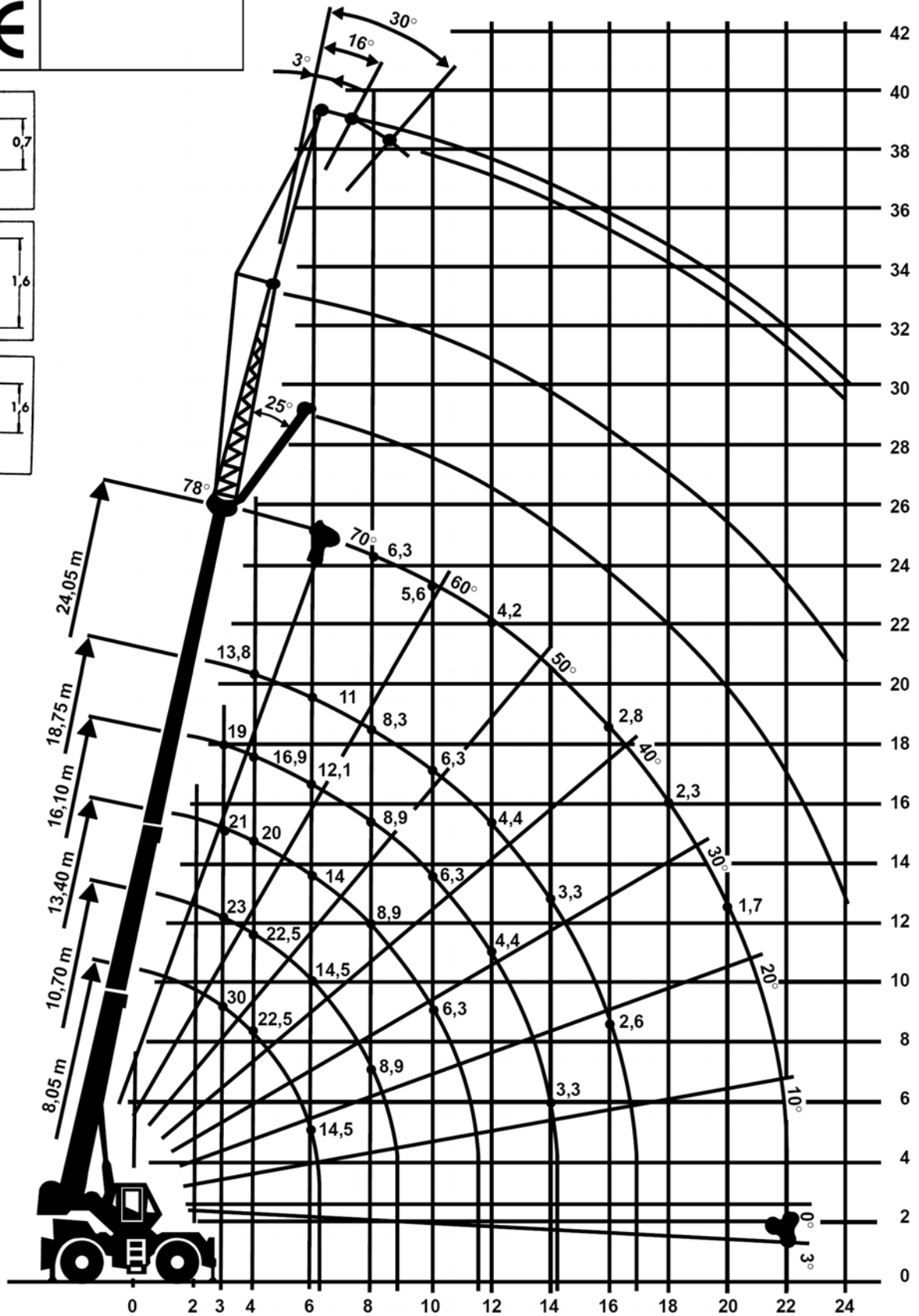
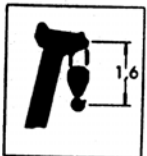
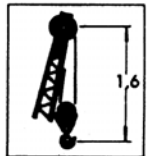
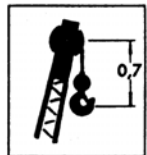
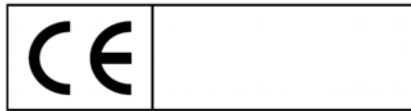

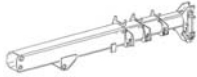

Lifting capacities, heights and radius



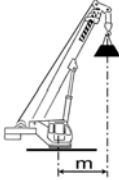
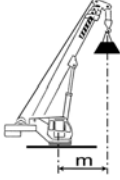

Charges, hauteurs et portées

Traglasten / Hubhöhen

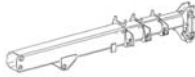

				
5.50 m	8.05 m ÷ 24.05 m	4.20 t	360°	

							
	8.05 m	10,70 m	13,40 m	16.10 m	18.75 m	24.05 m	
							
3.0	30.00	23.00	21.00	19.00			3.0
3.5	25.00	23.00	20.00	18.60			3.5
4.0	22.50	22.50	20.00	16.90	13.80		4.0
4.5	20.00	20.00	18.50	15.00	13.00		4.5
5.0	18.00	18.00	17.00	14.00	12.50	8.40	5.0
6.0	14.50	14.50	14.00	12.10	11.00	8.00	6.0
7.0		11.20	11.20	10.60	9.50	7.00	7.0
8.0		8.90	8.90	8.90	8.30	6.30	8.0
9.0			7.50	7.50	7.20	5.80	9.0
10.0			6.30	6.30	6.30	5.60	10.0
11.0			5.10	5.10	5.10	4.70	11.0
12.0				4.40	4.40	4.20	12.0
13.0				3.70	3.70	3.80	13.0
14.0				3.30	3.30	3.50	14.0
15.0					2.90	3.10	15.0
16.0					2.60	2.80	16.0
17.0					2.30	2.40	17.0
18.0						2.30	18.0
19.0						2.10	19.0
20.0						1.70	20.0
21.0						1.60	21.0
22.0						1.50	22.0
23.0							23.0
24.0							24.0

				
5.50 m	24.05 m	4.20 t	360°	4.0 / 7.6 / 7.6+6.8 m

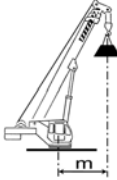
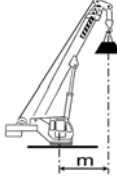
							
	4.0 m	4.0 m	7.6 m	7.6m + 6.8m	7.6m + 6.8m	7.6m + 6.8m	
	0°	25°	0°	3°	16°	30°	
3.0							3.0
3.5							3.5
4.0							4.0
4.5							4.5
5.0							5.0
6.0	2.80						6.0
7.0	2.55		4.00				7.0
8.0	2.30	1.50	3.70				8.0
9.0	2.15	1.45	3.40				9.0
10.0	2.00	1.40	3.20	2.30	1.80		10.0
11.0	1.80	1.35	3.00	2.10	1.70		11.0
12.0	1.60	1.30	2.80	1.90	1.60	1.40	12.0
13.0	1.50	1.25	2.60	1.83	1.53	1.35	13.0
14.0	1.40	1.20	2.40	1.75	1.45	1.30	14.0
15.0	1.30	1.15	2.20	1.68	1.38	1.25	15.0
16.0	1.20	1.10	2.10	1.60	1.30	1.20	16.0
17.0	1.17	1.07	1.90	1.53	1.25	1.15	17.0
18.0	1.15	1.05	1.80	1.45	1.20	1.10	18.0
19.0	1.12	1.02	1.60	1.38	1.15	1.05	19.0
20.0	1.10	1.00	1.50	1.30	1.10	1.00	20.0
21.0			1.30	1.20	1.05	0.95	21.0
22.0			1.20	1.10	1.00	0.90	22.0
23.0			1.10	1.00	0.95	0.85	23.0
24.0			1.00	0.90	0.90	0.80	24.0

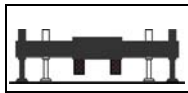

Outriggers fully extended
Stabilisateurs en extension totale
Stabilizzatori completamente estesi
Voll ausgefahrene Abstütungen

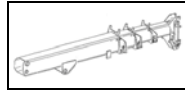

Telescopic boom
Flèche télescopique
Braccio telescopico
Teleskoparm



Outriggers half-extended
Stabilisateurs en extension partielle
Stabilizzatori parzialmente estesi
Teilweise ausgefahrene

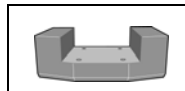

Counterweight
Contrepoids
Contrappeso
Gegengewicht

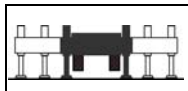

Outriggers unextended
Stabilisateurs fermés
Stabilizzatori chiusi
Eingefahrene Abstütungen

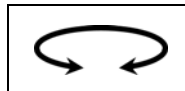

Upperstructure angle rotation
Angle rotation structure du dessus
Angolo rotazione sovrastruttura
Drehwinkel des Strukturaufbaus

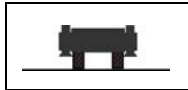

Load capacity on wheels
Charges sur pneus
Portate su pneumatici
Tragfähigkeit auf Reifen

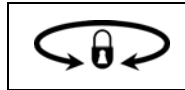

Upperstructure rotation lock
Blocage rotation structure du dessus
Rotazione sovrastruttura bloccata
Bolzen des Strukturaufbaus

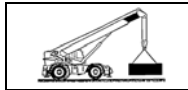

Traveling speed
Vitesse de translation
Velocità traslazione
Bewegungsgeschwindigkeit



Extension / Jib
Extension / Jib
Prolunga / Jib
Verlängerung / Jib

Taglie di sollevamento / Hoist reeving / Mouflage / Hubrollen

N° di taglie / No. of line Nbr. de brins / Seilanzahl	1	2	3	4	5	6	7	8	9	10
--	---	---	---	---	---	---	---	---	---	----

Aregano principale / Main winch / Treuil principal / Hauptwinde

Carico massimo in kN / Max line pull in kN Charges maxi en kN / Höchstlast in kN	38	76	114	152	190	228	266	304	342	380
---	----	----	-----	-----	-----	-----	-----	-----	-----	-----

Note	Notes	Notes	Hinweise
<p>I carichi indicati costituiscono i valori massimi coperti dalla garanzia del costruttore per utilizzo rispettivamente secondo le norme della Unione Europea (CE). Sono espressi in tonnellate metriche ed includono il peso del bozzello, delle eventuali prolunghe applicate al braccio e di tutti gli accessori di sollevamento (brache, ecc.)</p> <p>Le operazioni di sollevamento nella configurazione su gomme devono essere effettuate su superficie piana e solida con la corretta pressione di gonfiaggio degli pneumatici e con l'oscillazione dell'assale posteriore bloccata qualora l'operazione non avvenga con braccio entro un settore di +/- 3° rispetto all'asse di mezzeria della autogrù.</p> <p>Le operazioni di traslazione con carico possono avvenire esclusivamente con braccio allineato all'asse di mezzeria della autogrù, perno di bloccaggio meccanico della rotazione della sovrastruttura inserito e avendo cura di mantenere il carico stesso in prossimità della autogrù senza oscillazioni.</p>	<p>The indicated loads are the maximum covered by the manufacturer's warranty for a use which complies with current EU directives (CE). Weights are given in metric tons. They include the weight of the block, all extensions fitted to the boom and all lifting accessories (slings and so on).</p> <p>Crane on wheels: operate the crane on a steady flat surface when hoisting loads and inflate tyres at proper pressure value. Also stop rear axle swinging if the load cannot be lifted having the arm within a +/- 3° sector to the crane centreline.</p> <p>The load can be travelled only if the boom is aligned with the crane centreline, the shaft for upper structure rotation stop is fitted and the load is kept close to the crane and is not swinging.</p>	<p>Les charges indiquées constituent les valeurs maximales couvertes par la garantie du fabricant pour une utilisation conforme aux normes de l'Union Européenne. Elles sont exprimées en tonnes métriques et comprennent le poids de la moufle, des éventuelles extensions appliquées à la flèche et de tous les accessoires de levage (élingues, etc.).</p> <p>Les opérations de levage dans la configuration sur pneus doivent être effectuées sur une surface plane et solide avec une pression de gonflage des pneus correcte et l'oscillation de l'essieu arrière bloquée si l'opération n'a pas lieu avec la flèche située dans une zone de +/- 3° par rapport à l'axe de moitié du camion-grue.</p> <p>Les opérations de translation avec charge ne peuvent être effectuées qu'avec flèche alignée dans l'axe de moitié du camion-grue, goujon de blocage mécanique de la rotation de la structure du dessus enclenché et en prenant soin de maintenir la charge à proximité du camion-grue sans oscillations.</p>	<p>Die angegebenen Lasten sind die Grenzwerte, für welche die Herstellergarantie bei Einsatz gemäß den Normen der Europäischen Union (EU). Die Grenzwerte sind in Metertonnen ausgedrückt, das Gewicht des Blocks, eventueller am Ausleger angebrachter Verlängerungen und jeglicher Hebezubehörteile (Schlingen usw.) ist inbegriffen.</p> <p>Hebearbeiten mit bereiftem Kran müssen auf einer ebenen und festen Oberfläche erfolgen; die Reifen müssen richtig befüllt und die Hinterachse festgestellt sein, wenn der Ausleger außerhalb eines Bereichs von +/- 3° im Verhältnis zur Mittelachse des fahrbaren Krans gehoben wird. Transportarbeiten mit belastetem Ausleger sind ausschließlich erlaubt, wenn der Ausleger an der Mittelachse des Krans angereicht ist, der mechanische Verriegelungszapfen, der die Drehung des Oberwagens vermeidet, eingerastet ist und die Last ohne zu schwingen in Nähe des Krans behalten wird.</p>

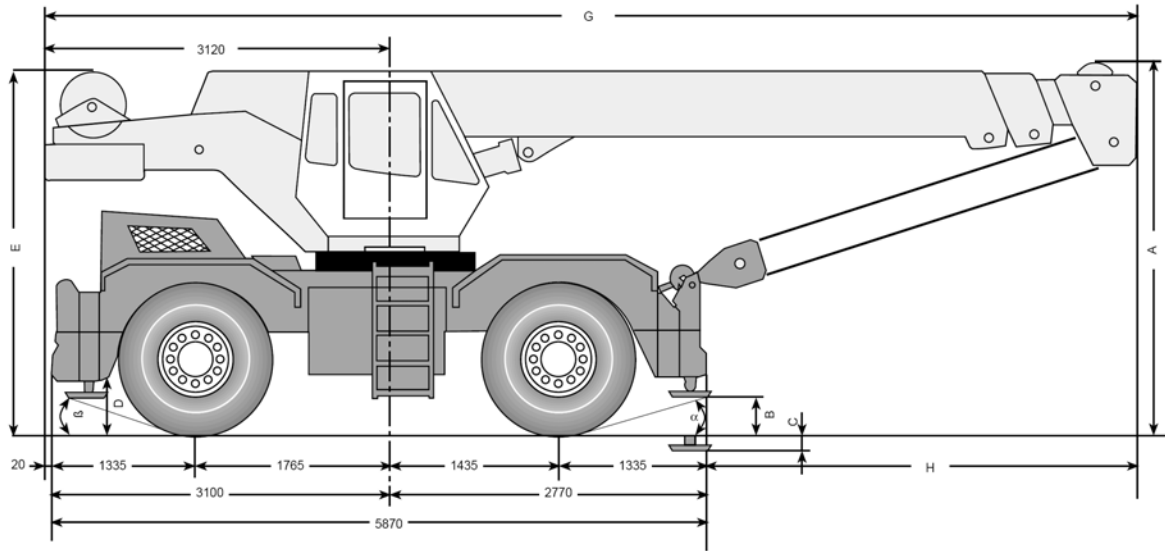

4 ruote sterzanti (quote tra parentesi)
 4 wheel steering (numbers in brackets)
 4 roues directrices (chiffres entre crochets)
 bei Vierradlenkung (Angaben in Klammern)

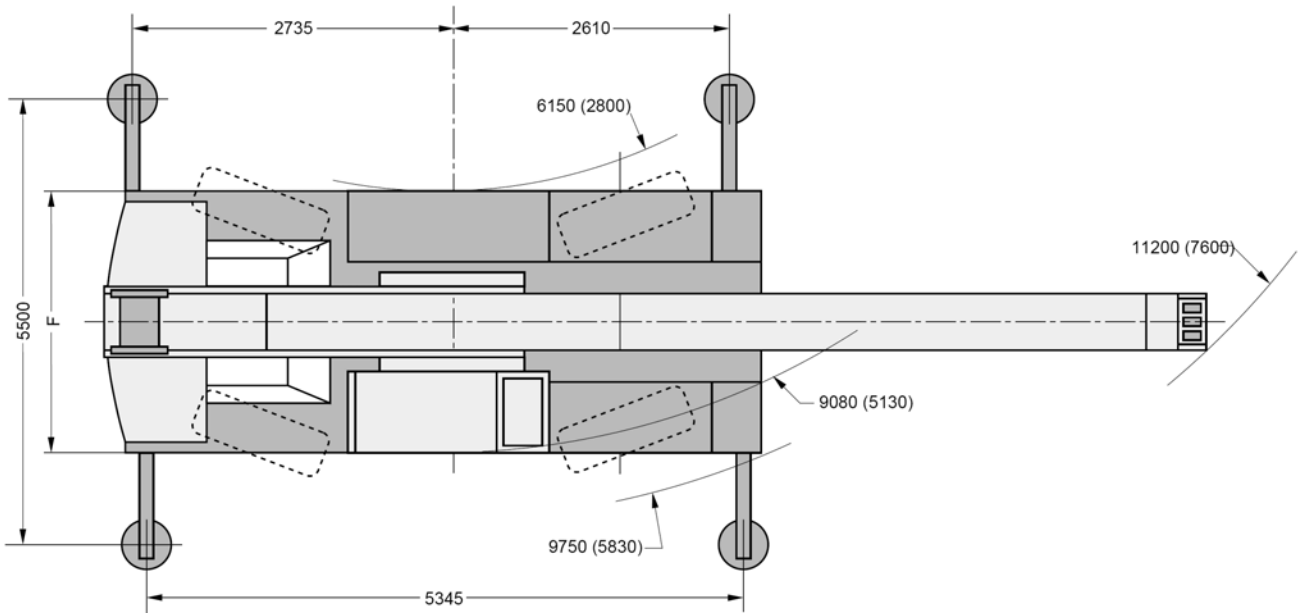

Dimensioni / Dimensions / Dimensions / Abmessungen ⁽⁴⁾										
Pneumatici / Tyres Pneumatiques / Reifen	A	E	C	B	D	F	G	H	α	β
14.00R24	3400	3200	150	360	500	2500	9635	3745	21°	20°
16.00R25	3440	3240	190	400	540	2500	9635	3745	21°	20°

(4) Dimensioni medie di riferimento fornite a puro titolo indicativo. Valori espressi in millimetri
 (4) Average reference values, which are indicative only. Values are expressed in mm
 (4) Dimensions moyennes de référence fournies à titre purement indicatif. Valeurs exprimées en millimètres
 (4) Durchschnittsmaße; dienen ausschließlich als Richtwerte. Die Werte sind in Millimetern ausgedrückt

Note	Notes	Notes	Hinweise
Tutte le caratteristiche e le specifiche descritte possono essere soggette a variazioni senza preavviso. Tutti i dati riportati sono forniti a puro titolo informativo e non sono impegnativi dal momento che le prestazioni della macchina variano in funzione dell'utilizzo. La sola garanzia applicabile è quella fornita da TEREX Italia per i propri prodotti	All specifications and features herein described can be changed without prior advice. All indicated data are indicative only and are not binding as crane performs differently depending on its use. Only the warranty terms granted by TEREX Italia for their products can be applied.	Toutes les caractéristiques et spécifications décrites peuvent être sujettes à variations sans préavis. Toutes les données indiquées sont fournies à titre purement indicatif et n'engage pas la responsabilité du fabricant dans la mesure où les performances de la machine varient en fonction de l'utilisation. La seule garantie applicable est celle fournie par TEREX Italia pour ses propres produits.	Unangekündigte Änderungen sämtlicher Eigenschaften und Daten sind möglich. Alle Angaben sind Richtwerte und nicht verbindlich, da die Leistungen der Vorrichtung von deren Einsatz abhängen. Die einzige gültige Garantie ist jene der Firma TEREX Italia für die von dieser hergestellten Produkte.



ISO 9001 - Cert. 1151/1

Cod. 38721 Rev. 5 del 02/05